

# Fiche technique

Caractéristiques du produit



## Soubassement avec four électrique à air GN 1/1

**Modèle**

MFV-98ET

**Code SAP**

00013668

**Groupe d'articles**

Accessoires



- Matériel: AISI 304
- Largeur de la partie intérieur de l'appareil [mm]: 530
- Profondeur de la partie intérieur de l'appareil [mm]: 360
- Hauteur de la pièce interne [mm]: 340

# Fiche technique

Dessin technique



## Soubassement avec four électrique à air GN 1/1

Modèle

Code SAP

00013668

MFV-98ET

Groupe d'articles

Accessoires

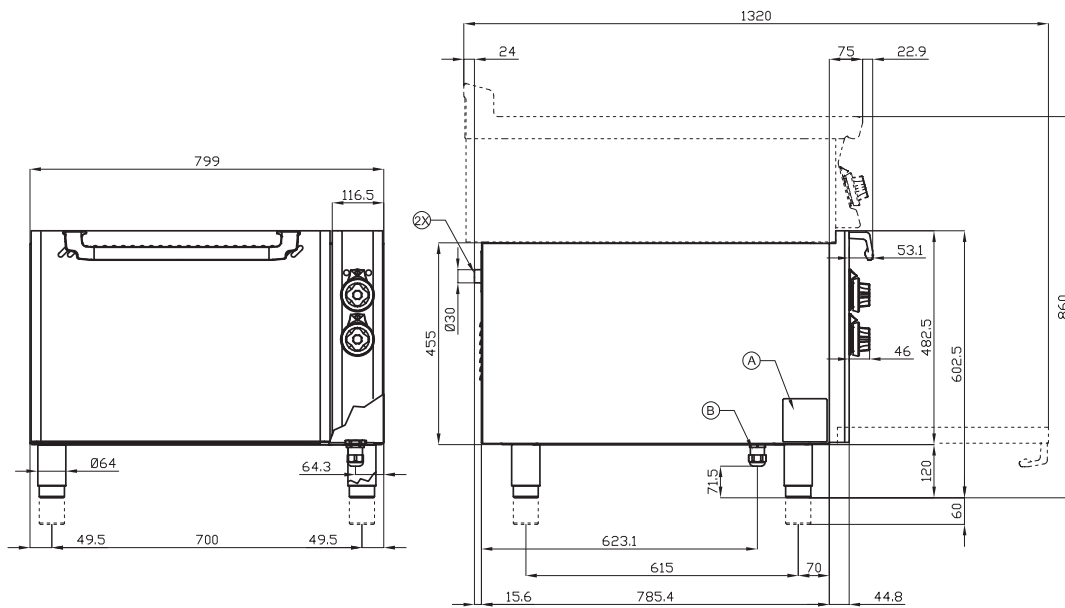

A	Data plate		B	Electrical connection	
---	------------	--	---	-----------------------	--

# Fiche technique

Paramètres techniques



## Soubassement avec four électrique à air GN 1/1

<b>Modèle</b>	<b>Code SAP</b>	00013668
<b>MFV-98ET</b>	<b>Groupe d'articles</b>	Accessoires

**1. Code SAP:**

00013668

**2. Largeur nette [mm]:**

800

**3. Profondeur nette [mm]:**

830

**4. Hauteur nette [mm]:**

570

**5. Poids net [kg]:**

70.00

**6. Largeur brute [mm]:**

830

**7. Profondeur brute [mm]:**

970

**8. Hauteur brute [mm]:**

770

**9. Poids brut [kg]:**

80.00

**10. Matériel:**

AISI 304

**11. Largeur de la partie intérieur de l'appareil [mm]:**

530

**12. Profondeur de la partie intérieur de l'appareil [mm]:**

360

**13. Hauteur de la pièce interne [mm]:**

340

**14. Pieds réglables:**

Oui

**15. La couleur extérieure de l'appareil:**

Acier inoxydable

**16. Type de chauffage de l'appareil:**

Air chaud

**17. Indicateurs:**

Voyants pour les plaques, de marche et de préchauffement du four

**18. Type de partie interne de l'appareil 1 (exemple: le four):**

Électrique

**19. Type de partie interne de l'appareil 2 (exemple: le four):**

Air chaud

**20. Alimentation:**

400 V / 3N - 50 Hz

**21. Matériau du four:**

Acier inoxydable

**22. Taille du four:**

GN 1/1

**23. Type de four:**

Électrique, à chaleur tournante

**24. Puissance électrique [kW]:**

5.320

**25. Accessoires recommandés:**

00013669

**26. Thermostat de sécurité:**

Oui

# Fiche technique

Paramètres techniques



## Soubassement avec four électrique à air GN 1/1

<b>Modèle</b>	<b>Code SAP</b>	00013668
MFV-98ET	<b>Groupe d'articles</b>	Accessoires

### 27. Type de construction de l'appareil:

Stationnaire

### 29. Section des conducteurs CU [mm<sup>2</sup>]:

1

### 28. Type de plan de travail:

Emboutie aux formes et angles arrondis - nettoyage d'entretien confortable